

FICHA TÉCNICA | REF:PSA

DEPARTAMENTO DE PROJECTO E CONCEÇÃO

PERFURADORA SEMI- AUTOMÁTICA



ZONA INDUSTRIAL CASALINHO
RUA 1 Nº 1221 | 4535-155 LOUROSA | PORTUGAL



FICHA TÉCNICA | REF: PSA

DEPARTAMENTO DE PROJECTO E CONCEPÇÃO

CÓDIGO: FTPSA-0 DATA: 19 NOV. 01

Esta máquina destina-se exclusivamente à produção de rolhas através de traços de cortiça. A máquina possui três velocidades de trabalho variáveis através de polias, sendo o movimento executado por atuação em pedal. Apesar de se tratar de uma máquina semiautomática (atuando continuamente no respetivo pedal executa ciclos seguidos) possui a possibilidade de trabalho ciclo a ciclo, para operações de afiamento.

Tensão de alimentação

400 V 50 Hz

Potência total absorvida

1.1 KW

Nível sonoro contínuo equivalente (LAEQ)

71 dB(A)

Velocidade do tubo

1.619 r.p.m

Velocidades

3 através de correia (manuais)

Produção média

80 / 90 / 100 pancadas/minuto

Proteções

Todas as partes c/ movimento

Quadro elétrico de controlo

Acessórios

Chave sextavada 3 mm

Chave sextavada 4 mm

Chave sextavada 3/16"

Extrator

Par de amoladores

Peso

165 Kg

Garantia

1 ano

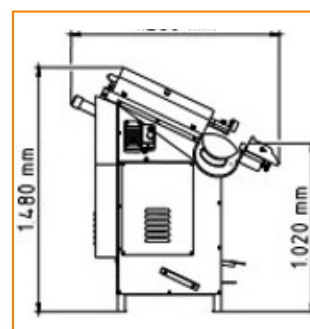
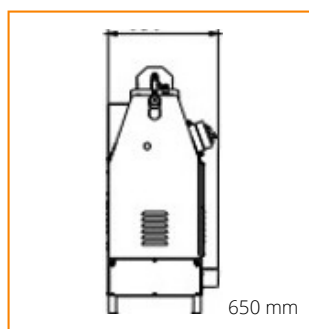

Esta máquina está conforme com as disposições da Directiva Máquinas (Directiva 2006/42/CE), bem como a legislação nacional que a transpõe. Está ainda de acordo com a Directiva 2006/95/CE. O aperfeiçoamento das nossas máquinas é uma constante, pelo que reservamos o direito de alterar ou modificar as presentes características sem aviso prévio.